



# ITRunner®

AZIENDA CON SISTEMA  
DI GESTIONE QUALITÀ  
CERTIFICATO DA DNV  
= ISO 9001 =

b.o.b. Sistemi Idraulici S.p.A.

## TANDEM HAKENLIFTANHÄNGER ITR « 10.16 » MECHANISCHE FEDERUNG UND KNICKARM

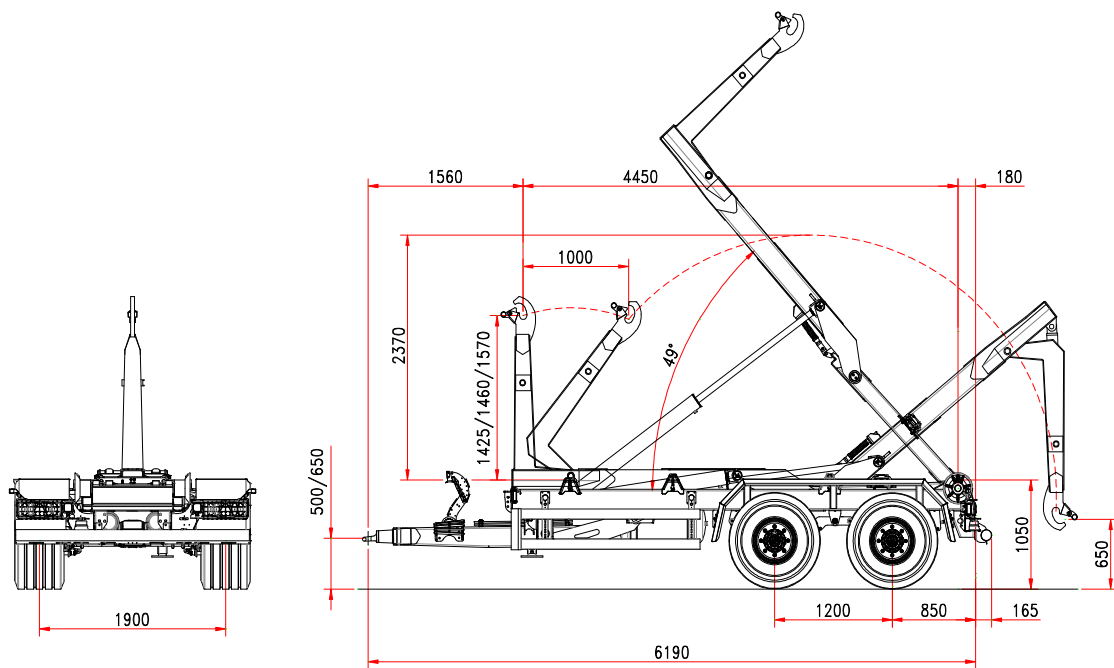

STANDARD-MERKMALE		KNICKARM	
<b>FAHRGESTELL</b>			
Rahmenquerschnitt	200 x 100	Bewegung	1.000 mm.
Deichselfederung	silent blocks	Hakenhöhe	1.425/1.460/1.570
Tragfähigkeit (Tandem)	16 ton	Innere/äußere Containerverriegelung	hydraulisch
Achsenabstand	1.200 mm.	Kippwinkel	49°
Achsenquerschnitt	2 x 100	Kippkapazität	10 ton
Achsen	fest + fest	Kippkapazität	10 ton
Wagenspur	1900		
Bremstrommel	350 x 90		
Bremssystem	hydraulisch		
Zugöse	drehbar		
Stützfuß	mechanisch		
Bereifung	500/50-17 14pr		
Ladehöhe	1.030 mm		
<b>MASSE UND GEWICHT</b>		<b>HYDRAULIKANLAGE</b>	
Gesamtgewicht	16 ton	Hydraulik am Traktor	3 doppelwirkende Steuerelemente
Containermaße min./max	3.500/5.500 mm.	Ölbedarf (Hakenlift gefüllt)	30 lt
Zul.Höchstgeschwindigkeit	40 Km/h	Ölbedarf in den Zylindern:	
(*) Leergewicht	3.500 kg	Kippen	6,8 l
(*) Leergewicht ohne Zusatzausstattungen und Sonderausrüstungen		Laden/Absetzen	7,4 lt.
		Druck (Kippen/Absetzen)	160/180 bar

Stand 06/2013

Die in dieser Zeichnung enthaltenen Daten sind unverbindlich und können jederzeit vom Hersteller geändert werden.

**B.O.B. Sistemi Idraulici S.p.A.** – Regione Oltre Rea, 32 – 12060 Monchiero (CN) – Italia

P. I.V.A. 00496180043 – Tel.: +39 (0173) 780002/3 – Fax: +39 (0173) 780004

Internet: [www.bobspa.com](http://www.bobspa.com) – e-mail: [info@bobitalev.com](mailto:info@bobitalev.com)