



b.o.b. Sistemi Idraulici S.p.A.

ITRunner®

AZIENDA CON SISTEMA
DI GESTIONE QUALITÀ
CERTIFICATO DA DNV
= ISO 9001 =

TANDEM HAKENLIFTANHÄNGER ITR « 16.21 » MECHANISCHE FEDERUNG UND KNICKARM

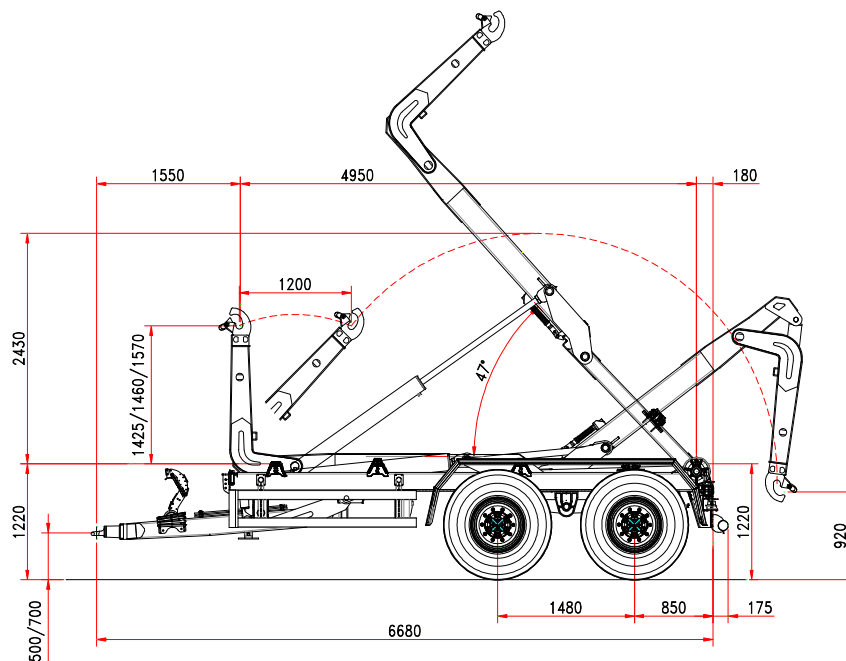

STANDARD-MERKMALE		KNICKARM	
FAHRGESTELL		Bewegung	1.200 mm
Rahmenquerschnitt	200 x 100	Hakenhöhe	1.425 / 1.460 / 1.570
Deichselfederung	silent block	Innere/äußere Containerverriegelung	hydraulisch
Techn.zul.Ges.gewicht (Tandem)	21 ton	Kippwinkel	47°
Achsenabstand	1.480 mm.	Hilfszylinder	Standard
Achsenquerschnitt	2 x 110	Kippkapazität	16 ton
Achsen	fest + fest	Hebekapazität	16 ton
Wagenspur	2.000 mm		
Bremstrommel	400 x 80	HYDRAULIKANLAGE	
Bremssystem	hydraulisch	Hydraulik am Traktor	3 doppelwirkende Steuerelemente
Zugöse	drehbar	Ölbedarf	45 lt.
Stützfuß	hydraulisch	Ölbedarf in den Zylindern:	
Bereifung	500/60-22,5	Kippen	8 lt
Ladehöhe	1.220 mm	Laden/Absetzen	9,3 lt.
		Max. Druck Kippen / Laden	180/200 bar
MASSE UND GEWICHT			
Gesamtgewicht	21 ton		
Containermaße min./max.	4.000/6.000 mm		
Zul.Höchstgeschwindigkeit	40 Km/h		
(*) Leergewicht	4.680		
kg(*)			Stand 06/2013
(*) Leergewicht ohne Zusatzausstattungen und Sonderausrüstungen			

Die in dieser Zeichnung enthaltenen Daten sind unverbindlich und können jederzeit vom Hersteller geändert werden.

B.O.B. Sistemi Idraulici S.p.A. – Regione Oltre Rea, 32 – 12060 Monchiero (CN) – Italia

P. I.V.A. 00496180043 – Tel.: +39 (0173) 780002/3 – Fax: +39 (0173) 780004

Internet: www.bobspa.com – e-mail: info@bobitalev.com