

ITRunner®

AZIENDA CON SISTEMA
DI GESTIONE QUALITÀ
CERTIFICATO DA DNV
= ISO 9001 =

b.o.b. Sistemi Idraulici S.p.A.

TANDEM HAKENLIFTANHÄNGER ITRK « 16.21 » MECHANISCHE FEDERUNG MIT TELESKOP - UND KNICKARM

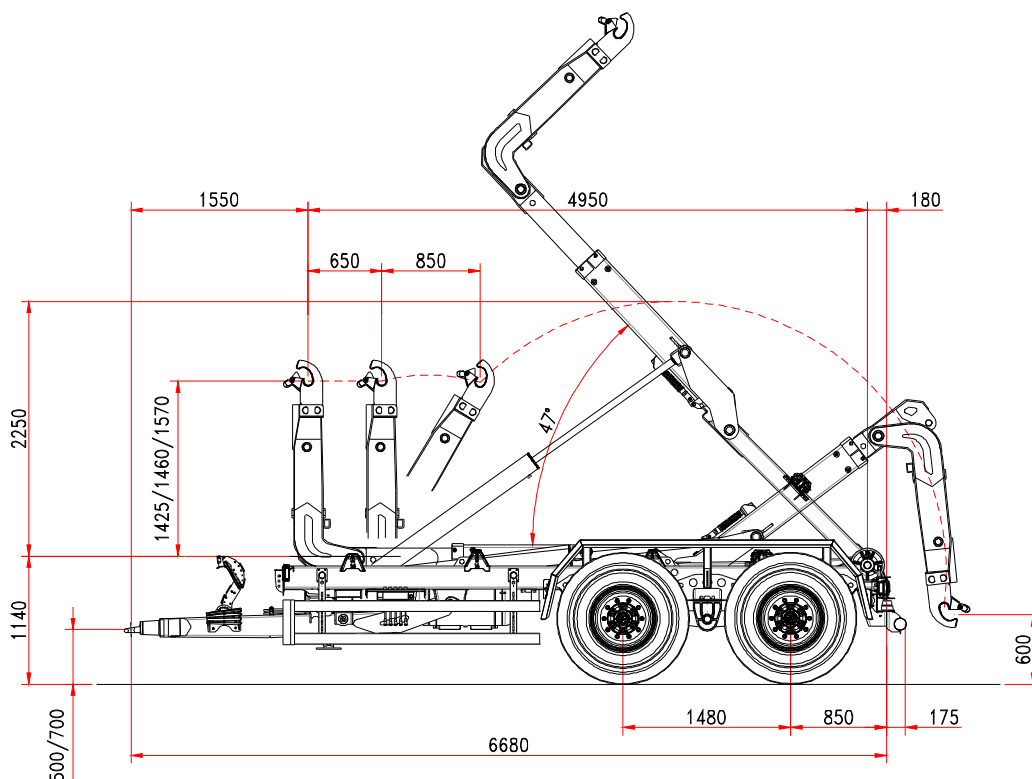

STANDARD MERKMALE		TELESKOP – UND KNICKARM	
<u>FAHRWERK</u>		Bewegung	650 mm + 850 mm
Rahmenquerschnitt	200 x 100	Hakenhöhe	1.425/1.460/1.570
Deichselfederung	silentblöcke	Container verriegelung	hydraulisch
Federung (Tandem)	21 Tonnes	Kippwinkel	47°
Achsabstand	1.480 mm	Hilfszylinder	Standard
Achsquerschnitt	2 x 110 mm	Max. Kippkapazität	16 ton
Achsen	fix + fix	Max. Hebekapazität	16 ton
Wagenspur	2000 mm		
Spurweite	400 x 80	<u>HYDRAULIKANLAGE</u>	
Bremssystem	hydraulisch	Hydraulikanschlüsse am Traktor	4 x doppelwirkend
Zugöse	drehbar	Ölbedarf (Hakenlift gefüllt)	45 lt.
Stützfuß	hydraulisch	Ölbedarf in den zylindern:	
Bereifung	500/60-22,5	Kippen	8 lt
Rollenhöhe	1.140 mm	Aufziehen/Absetzen	9,3 lt.
<u>ABMESSUNGEN UND GEWICHTE</u>		Druck Kippen/ Laden	180/200 bar
Gesamtgewicht	21 ton		
(*) Leergewicht	4.800 kg		
Containerlänge min./max.	4.000/6.000 mm.		
Zul. Höchstgeschwindigkeit	40 Km/h		

Edit 06/2013

(*) Leergewicht ohne Zusatzausstattungen und Sonderausrüstungen

Die in dieser Zeichnung enthaltenen Daten sind unverbindlich und können jederzeit vom Hersteller geändert werden.

B.O.B. Sistemi Idraulici S.p.A. – Regione Oltre Rea, 32 – 12060 Monchiero (CN) – Italia
P. I.V.A. 00496180043 - Tel.: +39 (0173) 780002/3 – Fax: +39 (0173) 780004
Internet: www.bobsna.com - e-mail: info@bobitalev.com