



ITRunner®

AZIENDA CON SISTEMA
DI GESTIONE QUALITÀ
CERTIFICATO DA DNV
= ISO 9001 =

b.o.b. Sistemi Idraulici S.p.A.

TANDEM HAKENLIFTANHÄNGER ITR « 8.12 FESTER ARM » MECHANISCHE FEDERUNG

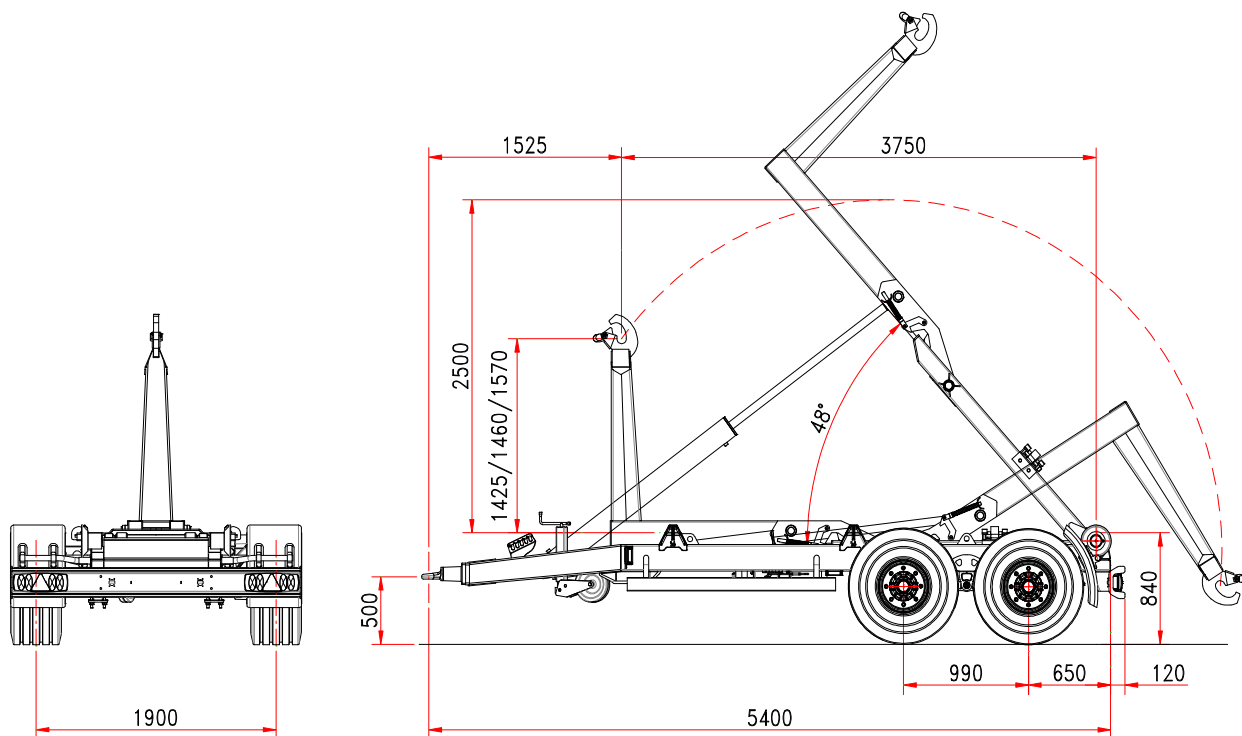

STANDARD-MERKMALE		FESTER ARM	
FAHRWERK		Hakenhöhe	1.425/1.460/1.570
Rahmenquerschnitt	200 x 100	Innere/äußere Containerverriegelung	hydraulisch
Deichselfederung	fix	Kippwinkel	48°
Tragfähigkeit (Tandem)	12 Tonnen	Kippkapazität	9.5 ton
Achsenabstand	990 mm	Hebekapazität	8 ton
Achsenquerschnitt	2 x 90 mm		
Achsen	fix + fix		
Wagenspur	1.900 mm	HYDRAULIKANLAGE	
Bremstrommel	300 x 90	Hydraulikanschlüsse am Traktor	2 doppelwirkende Steuerelemente
Bremssystem	hydraulisch	Ölbedarf (Hakenlift gefüllt)	20 lt
Zugöse	drehbar	Ölbedarf in den Zylindern:	
Stützfuß	mechanisch	Kippen	4,2 lt
Bereifung	400/50-15,5	Laden/Absetzen	4,2 lt
Ladehöhe	840 mm	Druck (Kippen/ Laden)	180 bar
ABMESSUNGEN UND GEWICHTE			
Gesamtgewicht	12 ton		
Containerlänge min./max.	4.000/4.600 mm.		
Zul.Höchstgeschwindigkeit	40 Km/h		
(*) Leergewicht	2.150 kg		
(*) Leergewicht ohne Zusatzausstattungen und Sonderausrüstungen			

Stand 06/2013

Die in dieser Zeichnung enthaltenen Daten sind unverbindlich und können jederzeit vom Hersteller geändert werden.

B.O.B. Sistemi Idraulici S.p.A. – Regione Oltre Rea, 32 – 12060 Monchiero (CN) – Italia

P. I.V.A. 00496180043 – Tel.: +39 (0173) 780002/3 – Fax: +39 (0173) 780004

Internet: www.bobspa.com – e-mail: info@bobitalev.com