



b.o.b. Sistemi Idraulici S.p.A.

# ITRunner®

AZIENDA CON SISTEMA  
DI GESTIONE QUALITÀ  
CERTIFICATO DA DNV  
= ISO 9001 =

## REMORQUE 3 ESSIEUX ITRK « 22.33 X7 » BRAS TELESCOPIQUE ET ARTICULE SUSPENSIONS HYDRAULIQUES

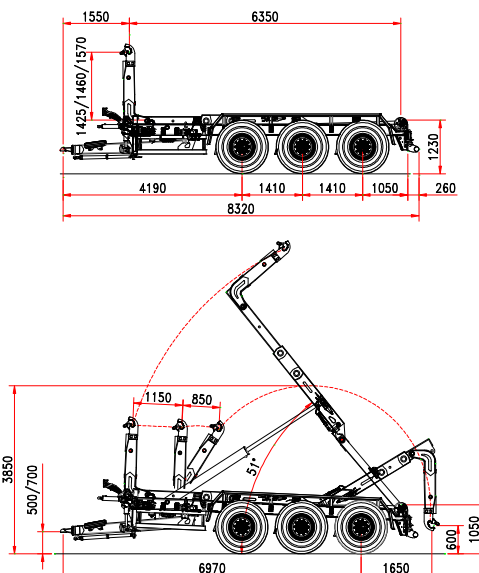

### STRUCTURE CHASSIS ET BRAS HEAVY DUTY

#### CHASSIS

Section structure :	250 x 100
Timon	hydraulique
Suspension hydraulique	33 t
Empattement essieux	1.410 mm
Section essieux	3 x 150
Essieux	fixe + fixe + fixe
Chaussée	2.000
Freins tambour	406 x 120
Système de freinage	Hydraulique
Œil timon	Fixe
Pied d'appui	2 x hydraulique
Pneus	550/60-22,5
Hauteur châssis	1.230 mm
Stabilisateur frontal 3 <sup>ème</sup> point	Standard

#### POIDS ET DIMENSIONS

Poids totale remorque	33 t
Tare (*)	7.400 Kg
Longueur conteneur	5000 / 7200 mm
Max vitesse	40 km/h

(\*) La tare de la remorque est référée à l'équipement base sans options et accessoires.

#### BRAS TELESCOPIQUE et ARTICULE

Course	1.150 mm + 850 mm
Hauteur crochet	mm 1.425/1.460/1.570
Verrouillage conteneur extérieur	hydraulique
Angle de bennage	51°
*Vérin départ bascule-ment	Standard
Capacité de bennage	22 t
Capacité de charge (selon la hauteur du crochet)	22 t

#### SYSTÈME HYDRAU- LIQUE

Hydraulique tracteur	3 contrôles d'effet
4 sections electrovannes avec control BOBEASY radio	
Volume huile total	50 l
Volume huile opératif vérins :	
Bennage	19 l
Charge/décharge	18 l
Pression d'exercice bennage/charge :	180 / 180 bar

Edit 06/2013

Les données de la présente fiche technique sont indicatives et peuvent être changées par le constructeur sans préavis.  
Date mise à jour de la fiche : 06/2013

**B.O.B. Sistemi Idraulici S.p.A.** - Regione Oltre Rea, 32 - 12060 Monchiero (CN) - Italia

P. I.V.A. 00496180043 - Tel.: +39 (0173) 780002/3 - Fax: +39 (0173) 780004

Internet: [www.bobspa.com](http://www.bobspa.com) - e-mail: [info@bobitalev.com](mailto:info@bobitalev.com)