



b.o.b. Sistemi Idraulici S.p.A.

ITRunner®

AZIENDA CON SISTEMA
DI GESTIONE QUALITÀ
CERTIFICATO DA DNV
= ISO 9001 =

REMORQUE 3 ESSIEUX ITRK « 30.34 HD » SUSPENSIONS HYDRAULIQUES BRAS TELESCOPIQUE ET ARTICULE

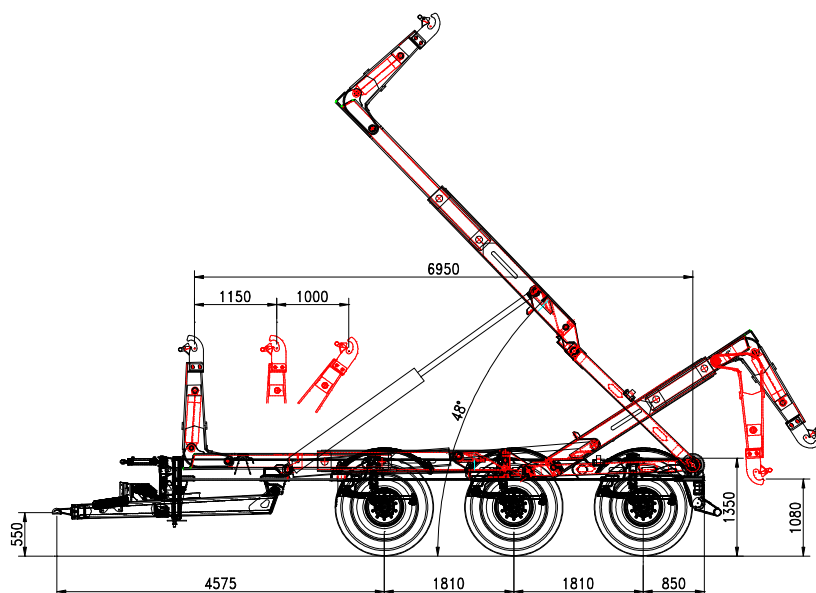

STRUCTURE CHASSIS ET BRAS HEAVY DUTY

Section structure :	300 x 100
Timon	hydraulique
Suspension hydraulique	36 t
Empattement essieux	1.810 mm
Section essieux	3 x 150
Essieux	Fixe+fixe+fixe
Chaussée	2.150
Freins tambour	420 x 180
Système de freinage	Pneumatique
Œil timon	Fixe
Pied d'appui	2 x hydraulique
Pneus	550/60-22,5
Hauteur châssis	1.350 mm

POIDS ET DIMENSIONS

Poids totale remorque	33 / 34 t
Tare (*)	8.600 Kg
Longueur conteneur	5500 / 8.200 mm
Max vitesse	40 km/h

(*) La tare de la remorque est référée à l'équipement base sans options et accessoires.

BRAS TELESCOPIQUE et ARTICULE

Course	1.150 mm + 1000 mm
Hauteur crochet	mm 1.425/1.460/1.570
Verrouillage conteneur extérieur	hydraulique
Angle de bennage	48°
Vérin départ basculement	Standard
Capacité de bennage	30 t
Capacité de charge (selon la hauteur du crochet)	30 t
Angle max de charge /décharge	18°

SYSTÈME HYDRAULIQUE

Hydraulique tracteur	2 contrôles d'effet
Hydraulique remorque	
Distributeur électro-hydraulique avec commandes manuelles à terre + BOB EASY radio	
Cardan + pompe à pistons axe incliné	108 l / 1000 rpm
Réservoir huile	160 l
Pression d'exercice	320 bar

Edit 06/2013

Les données de la présente fiche technique sont indicatives et peuvent être changées par le constructeur sans préavis.
Date mise à jour de la fiche : 06/2013

B.O.B. Sistemi Idraulici S.p.A. - Regione Oltre Rea, 32 - 12060 Monchiero (CN) - Italia

P. I.V.A. 00496180043 - Tel.: +39 (0173) 780002/3 - Fax: +39 (0173) 780004

Internet: www.bobspa.com - e-mail: info@bobitalev.com